

# 安装指南

## DTV Prompt 迅雨智能操作面板

K-527-0, K-527-7

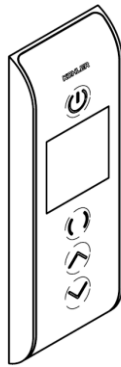

**科勒 KOHLER®**

## 重要的产品说明



**警告：**当使用电气产品时，必须遵守基本的预防措施，这些包括：



**危险：**电击风险。必需接地。本产品只可连接到由漏电保护器 ( GFCI ) 或剩余电流保护器 ( RCD ) 保护的线路上使用。本产品的安装和接地必须由专业维修服务人员来进行。



**警告：**电击风险。由持证电气技师来进行所有电气布线。



**警告：**电击风险。在执行任何维护之前，先断掉电源。



**警告：**人身损伤或财产损失风险。开始安装之前，请从头到尾阅读所有的产品说明。

**注意：**严格遵守一切管道铺设、电气和建筑规范。

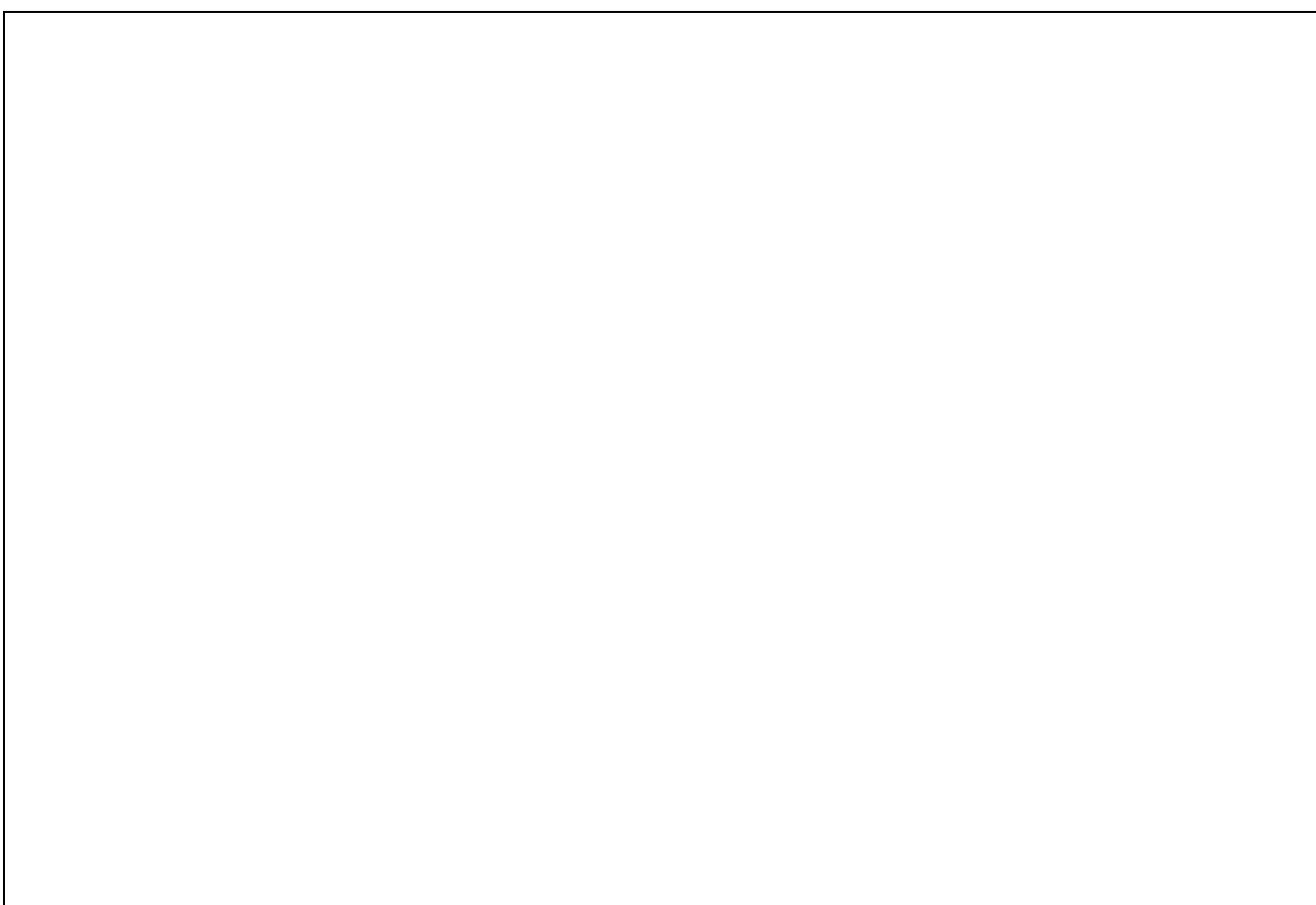

## 技术规格

### DTV Prompt 迅雨智能操作面板

环境温度	最大 51.5°C ( 125°F )
最大相对湿度	100%冷凝 ( 仅指外部表面 )
用户操作面板电缆线长度	6.1m ( 20' )

### DTV Prompt 迅雨智能恒温阀芯

环境温度	大于 1°C ( 34°F ) , 最大 40°C ( 104°F )
最大相对湿度	95%不冷凝
供电电压	100 ~ 240V , 2A , 60Hz

## 工具和材料



铅笔

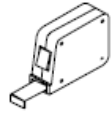

卷尺

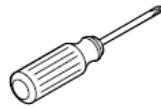

十字螺丝刀



水平仪



电钻和 1/4"钻头



硅胶密封剂



1-3/8"或 3.5cm 孔锯

## 安装未开始之前

- 遵守一切管道铺设、建筑和电气规范。
- 开始安装前，阅读产品说明，确认一切必需部件以及它们的安装位置。

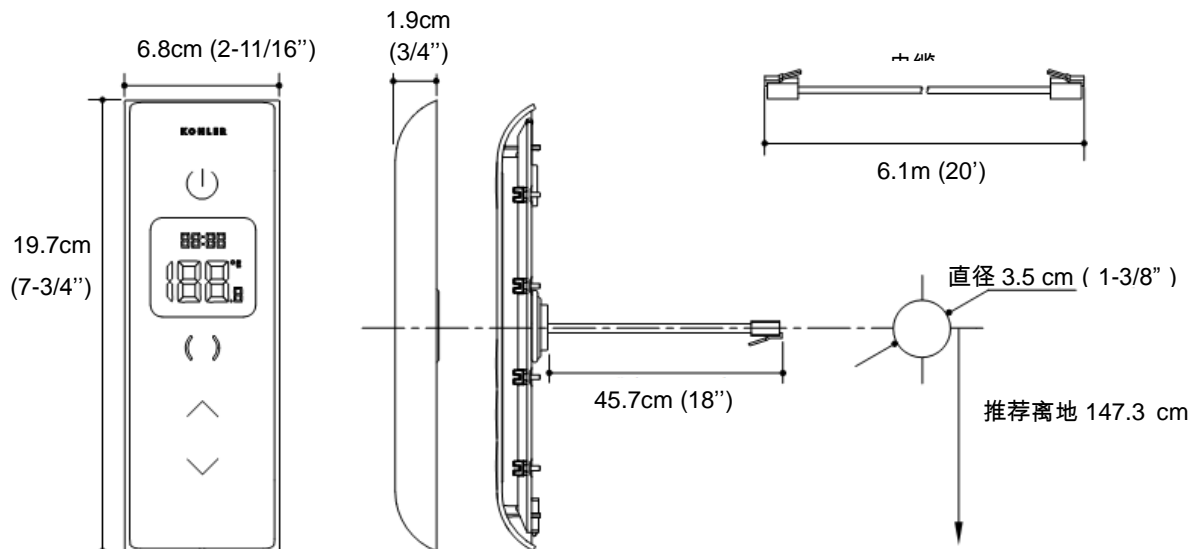

## 尺寸图

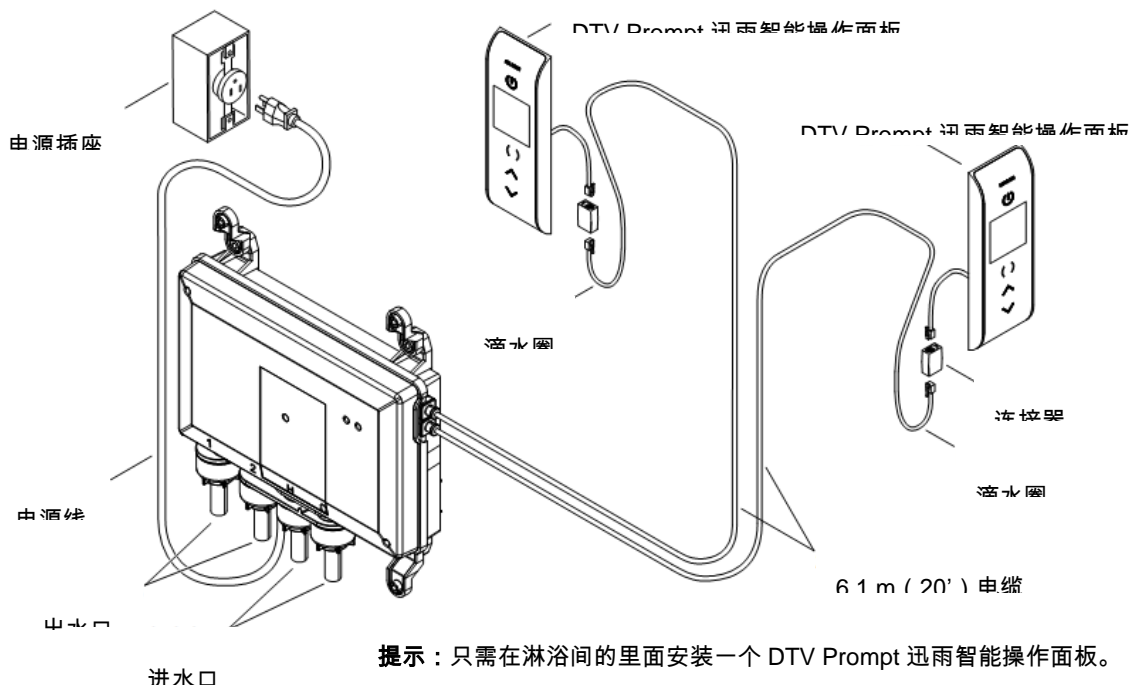

## 1. 准备安装

- 如果还没有安装 DTV Prompt 迅雨智能恒温阀芯，请按照产品附带的安装指南安装 DTV Prompt 迅雨智能恒温阀芯。

**提示：**依据需要，您的淋浴系统可以安装两个 DTV Prompt 迅雨智能操作面板，一个安装在淋浴间里面，一个安装在淋浴间外面，方便操作。

- 开始此项安装前，确认所有部件的安装位置以及安装要求。
- 使电缆足够松弛，以便形成滴水圈。
- 按照 DTV Prompt 迅雨智能恒温阀芯的安装指南安装 DTV Prompt 迅雨智能恒温阀芯。
- 将电缆线布线到 DTV Prompt 迅雨智能操作面板安装位置。
- 完成墙面装修。

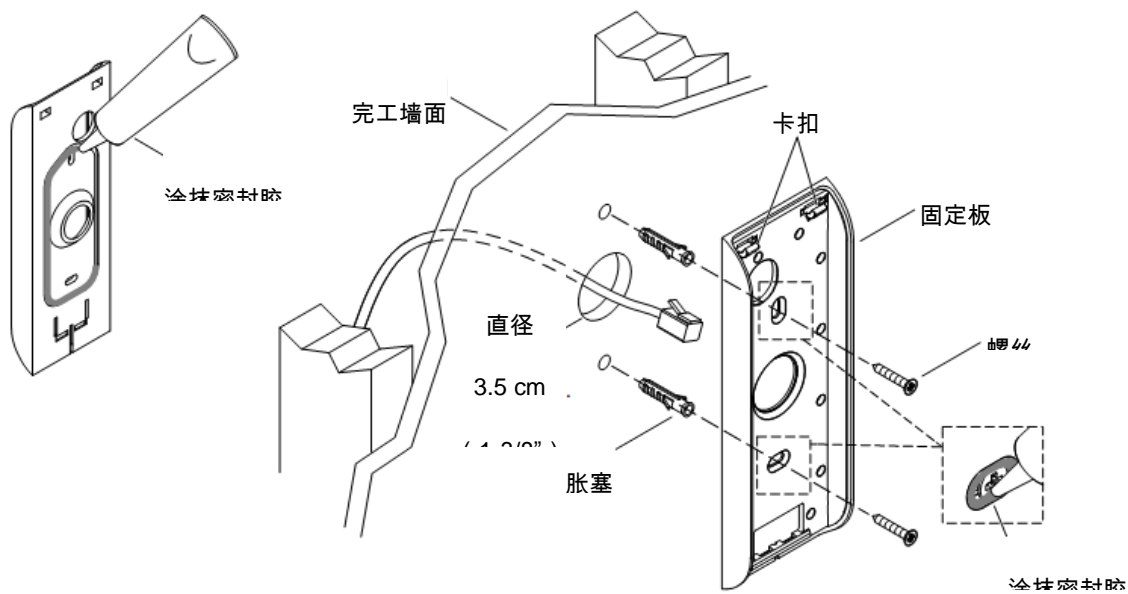

## 2. 安装固定板

- 确定 DTV Prompt 迅雨智能操作面板的安装位置。推荐安装高度为 DTV Prompt 迅雨智能操作面板底部离地 137.2 cm ( 54" )。请参阅“尺寸图”部分。
- 用手将固定板按在安装位置上，在墙上标出中心孔和两个固定孔的位置。
- 使用孔锯，在墙面的标记位置上切割出一个直径 3.5 cm ( 1-3/8" ) 的孔。
- 使用 1/4"钻头，在剩余两个标记位置上钻孔。
- 把胀塞按到墙壁当中。
- 往固定板背部上的槽沟里添涂足量的密封胶。
- 将电缆穿过墙面和固定板的中心孔。

- 将固定板安放到墙壁上，使卡扣朝上。
- 用螺丝将固定板固定到墙上。
- 涂抹密封胶，把固定板的螺丝盖住。

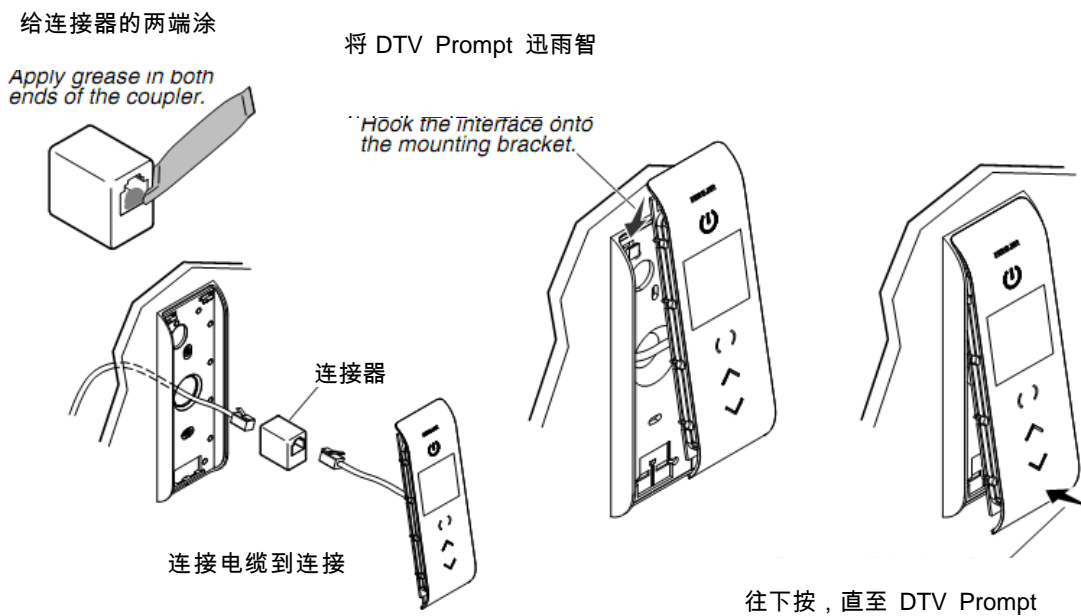

### 3. 安装 DTV Prompt 迅雨智能操作面板

- 使用所提供的胶管润滑脂，将润滑脂涂到连接器的两端的里面。
- 将穿过墙面的电缆和 DTV Prompt 迅雨智能操作面板的尾线连接到连接器上。把每根电缆按进连接器直至卡入到位。

- 轻拉电缆，确认它们已完全与连接器连接在一起。
- 将电缆和连接器穿过孔眼到达墙体内，确保形成一个滴水圈。
- 将 DTV Prompt 迅雨智能操作面板顶部钩到固定板上。
- 按下 DTV Prompt 迅雨智能操作面板底部，直至卡入到位。

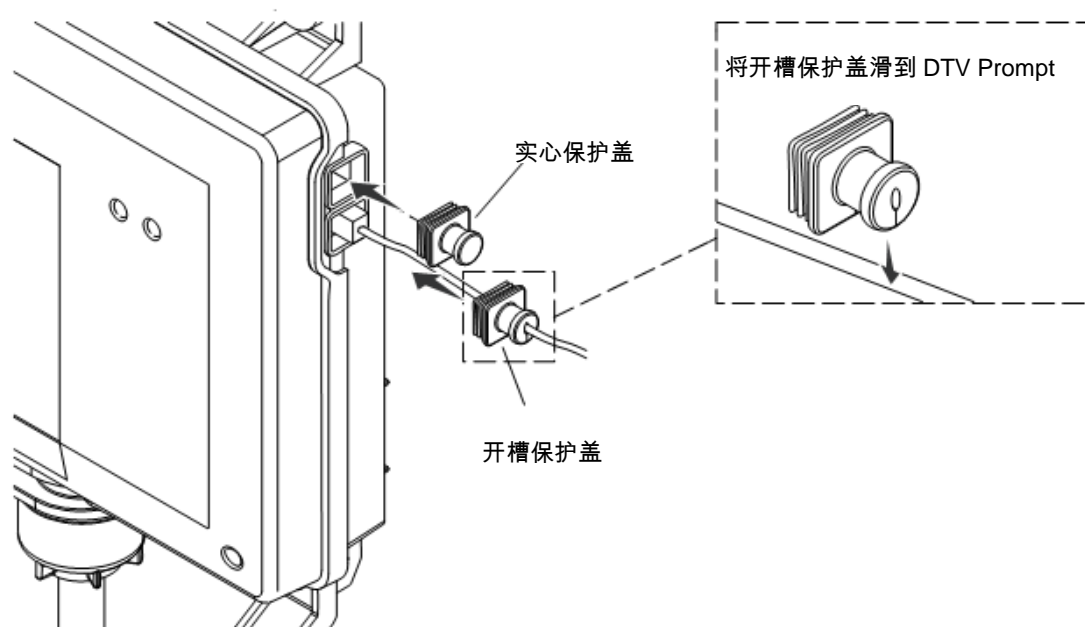

#### 4. 完成安装

**非常重要！**所有电缆都要留出滴水圈。

- 将一个开槽保护盖滑到每个 DTV Prompt 迅雨智能操作面板的电缆上面。

- 连接 DTV Prompt 迅雨智能操作面板的电缆到 DTV Prompt 迅雨智能恒温阀芯上。将每根电缆按进 DTV Prompt 迅雨智能恒温阀芯插孔，直至它卡嗒一响固定到位。
- 轻拉每根电缆，核实它已完全与 DTV Prompt 迅雨智能恒温阀芯插孔连接在一起。
- 把保护盖按到连接处上面，使之进入 DTV Prompt 迅雨智能恒温阀芯插孔内以使连接密封。
- 如果只安装一个 DTV Prompt 迅雨智能操作面板，则把实心保护盖插进空闲插孔。

## 5. 安装检查

- 打开供水管供水。
- 检查所有连接是否漏水，调整所有需要调整的地方。
- 插上 DTV Prompt 迅雨智能恒温阀芯电源插头。您应该听到 DTV Prompt 迅雨智能恒温阀芯启动的声音，并且 DTV Prompt 迅雨智能操作面板的电源图标亮起。
- 完成后，请参阅“DTV Prompt 迅雨智能操作面板用户指南”来设置操作界面。

**提示：**想要了解更多关于使用用户界面及其菜单信息，请参阅“DTV Prompt 迅雨智能操作面板用户指南”。

- 按下『电源图标』，启动花洒。
- 检查是否漏水并按需调整。
- 确定水的流量可以满足您的淋浴需求。

## 故障检修



**警惕：人身损伤。** DTV Prompt 迅雨智能恒温阀芯可能含有热水，在排干任何残留水时要当心。

**非常重要！**在执行任何维护之前，先关闭 DTV Prompt 迅雨智能恒温阀芯的电源和供水。

在进行任何 DTV Prompt 迅雨智能恒温阀芯维护时，建议应由科勒授权的维修服务人员来执行。

本故障检修指南只适用于一般性急救检修。需要维修服务或解决安装难题，请拨打 8008202628

## 故障检修表

故障现象	可能的原因	推荐解决方式
1.控制面板不亮。	<p>A .DTV Prompt 迅雨智能恒温阀芯电源插头没有插入电源插座。</p> <p>B . 连接 DTV Prompt 迅雨智能操作面板的电缆可能松脱或未连接。</p> <p>C. 线路断路器跳闸了。</p> <p>D .DTV Prompt 迅雨智能恒温阀芯的记忆程序需要重新设置。</p> <p>E . 用来连接 DTV Prompt 迅雨智能操作面板和 DTV Prompt 迅雨智能恒温阀芯的是直通电缆或连接器。</p> <p>F .对于上述问题 ,如果推荐解决方式都未能修复故障现象 ,则 DTV Prompt 迅雨智能恒温阀芯或者 DTV Prompt 迅雨智能操作面板需要维修。</p>	<p>A . 将 DTV Prompt 迅雨智能恒温阀芯电源插头插入电源插座。</p> <p>B . 检查所有 DTV Prompt 迅雨智能操作面板的电缆连接并做必要的调整。</p> <p>C . 重新设置并启动断路器。</p> <p>D . 断开 DTV Prompt 迅雨智能恒温阀芯的电源连接并重新接通。</p> <p>E . 使用交叉电缆和连接器来连接 DTV Prompt 迅雨智能操作面板和 DTV Prompt 迅雨智能恒温阀芯。</p> <p>F . 联系就近的科勒公司授权的专业维修服务人员。</p>
2. DTV Prompt 迅雨智能操作面板电源指示器亮 ,但是系统不能启动。	<p>A . 连接 DTV Prompt 迅雨智能操作面板的电缆可能松脱。</p> <p>B . 如上面推荐解决方式未能修复故障现象 ,则 DTV Prompt 迅雨智能恒温阀芯或者 DTV Prompt 迅雨智能操作面板需要维修。</p>	<p>A . 检查所有 DTV Prompt 迅雨智能操作面板的电缆连接并做必要的调整。</p> <p>B . 联系就近的科勒公司授权的专业维修服务人员。</p>
3. DTV Prompt 迅雨	A .DTV Prompt 迅雨智能恒温阀芯出	A . 检查 DTV Prompt 迅雨智能恒温阀芯出

<p>智能操作面板功能正常，但是没有水流出。</p>	<p>水口可能被堵。</p> <p>B . 配件/手持花洒、身体喷头、头顶花洒可能被堵。</p> <p>C . 冷热水供应没有打开。</p> <p>D .DTV Prompt 迅雨智能恒温阀芯的记忆程序需要重新设置。</p> <p>E . 系统错误。</p> <p>F . 对于上述问题，如推荐解决方式都未能修复故障现象，则 DTV Prompt 迅雨智能恒温阀芯需要维修。</p>	<p>水口，查看是否有堵塞物或者残渣。清理出水口滤网。请参阅“清理出水口滤网”部分。</p> <p>B . 清理手持花洒、身体喷头、头顶花洒和配件中的所有滤网。</p> <p>C . 打开阀门供水。</p> <p>D . 断开 DTV Prompt 迅雨智能恒温阀芯的电源连接并重新接通。</p> <p>E . 检查用户操作面板上错误代码。请参阅“错误代码诊断”部分。</p> <p>F . 联系就近的科勒公司授权的专业维修服务人员。</p>
----------------------------	---	---

## 故障检修 ( 续 )

### 故障检修表

故障现象	可能的故障原因	推荐解决方式
<p>4.最高混合水温度过高或过低。</p>	<p>A . 错误设置最高温度。</p> <p>B . 如果上面推荐解决方式未能修复故障现象，则 DTV Prompt 迅雨智能恒温阀芯或者 DTV Prompt 迅雨智能操作面板需要维修。</p>	<p>A . 请参照 DTV Prompt 迅雨智能操作面板用户指南里的“设定最大温度”部分。</p> <p>B . 联系就近的科勒公司授权的专业维修服务人员。</p>
<p>5.水流不止。</p>	<p>A . 系统无法关闭。</p>	<p>A . 切断水源和电源并联系就近的科勒公司授权的专业维修服务人员。</p>

<p>6.出水口中只有冷水流出。</p>	<p>A . 热水供应管道没有打开或者没有连接到 DTV Prompt 迅雨智能恒温阀芯的进水口。</p> <p>B . 热水进口被堵。</p> <p>C . 热水供应耗尽。</p> <p>D . 对于上述问题，如果推荐解决方式都未能修复故障现象，则 DTV Prompt 迅雨智能恒温阀芯需要维修服务。</p>	<p>A . 检查热水供应管道是否已打开并连接到 DTV Prompt 迅雨智能恒温阀芯的进水口。</p> <p>B . 检查热水进口滤网，查看是否有堵塞物。清理或替换进水口滤网。</p> <p>C . 等待热水器加热。</p> <p>D . 联系就近的科勒公司授权的专业维修服务人员。</p>
<p>7.水流忽大忽小不稳定或水流减小，但 DTV Prompt 迅雨智能恒温阀芯工作正常。</p>	<p>A . DTV Prompt 迅雨智能恒温阀芯的进水口可能被堵。</p> <p>B . 配件/手持花洒、身体喷头、头顶花洒可能被堵。</p> <p>C . 出水压力低。</p> <p>D . 供水压力不稳定。</p> <p>E . 供水温度不在推荐范围之内。</p>	<p>A . 检查 DTV Prompt 迅雨智能恒温阀芯进水口，查看是否有堵塞物或者残渣。清理进水口滤网。请参阅“清理进水口滤网”部分。</p> <p>B . 清理手持花洒、身体喷头、头顶花洒和配件中的所有滤网。</p> <p>C . 检查水流量是否在最低水流量要求以上。请参阅“技术规格”部分。</p> <p>D . 检查核实进水口动态压力符合产品技术规格要求。请参阅“技术规格”部分。</p> <p>E . 检查进水口水温是否已在推荐范围之内。</p>

<p>8.混水温度波动或时冷时热。</p>	<p>A . 供水温度波动不稳定。</p> <p>B . 冷热水供应管道之间的压力差大于34.5 千帕 (5psi)。</p> <p>C . 对于上述问题，如推荐解决方式都未能修复故障现象，则 DTV Prompt 迅雨智能恒温阀芯需要维修。</p>	<p>A . 检查进水口温差，确保温差符合产品技术规格要求。请参阅“技术规格”部分。</p> <p>B . 安装水压调节器，使冷热水供应压力差处于 34.5 千帕 (5psi) 以内。</p> <p>C . 联系就近的科勒公司授权的专业维修服务人员。</p>
-----------------------	---	---

## 故障检修 ( 续 )

### 故障检修表

故障现象	可能的故障原因	推荐解决方式
<p>9. DTV Prompt 迅雨智能恒温阀芯漏水。<b>警惕：有人身损伤或产品损坏风险。</b>切断电源和水源。</p>	<p>A . 管道连接不可靠。</p> <p>B . 密封垫磨损或损坏。</p> <p>C . 内部泄漏。</p>	<p>A . 检查所有管道连接并做必要调整。</p> <p>B . 订购一套密封垫配件，替换所有密封垫。</p> <p>C . 需要全面检查产品。联系就近的科勒公司授权的专业维修服务人员。</p>
<p>10. DTV Prompt 迅雨智能恒温阀芯关闭也有热水流出。</p>	<p>A . 冷热水管装反了。</p>	<p>A . 互换冷热水管连接。检查核实热水供应已与标有“H”的进水口连接，冷水供应和标“C”的进水口相连接。</p>

## 故障检修表(续)

### 故障代码诊断

故障代码	故障描述	可能的原因	纠正方法
3	出水口温度过高或控制热敏电阻出错。	<p>A. 进水口/出水口配件可能被堵。</p> <p>B. 冷水供应故障。</p> <p>C. 安全线路可能需要重设。</p> <p>D. 热敏电阻损坏。</p> <p>E. DTV Prompt 迅雨智能恒温阀芯线路板损坏。</p>	<p>A. 检查 DTV Prompt 迅雨智能恒温阀芯出水口，查看是否有堵塞物或者残渣。清理进水口滤网。请参阅“清理进水口滤网”部分。</p> <p>B. 恢复冷水供应。</p> <p>C. 按一次电源图标，显示屏显示“SET”；再按一次电源图标，将系统关闭；照常继续使用本系统。如果再次出错，联系就近的科勒公司授权的专业维修服务人员。</p> <p>D. 替换热敏电阻。联系就近的科勒公司授权的专业维修服务人员。</p> <p>E. 替换 DTV Prompt 迅雨智能恒温阀芯线路板。联系就近的科勒公司授权的专业维修服务人员。</p>
4	检测到热敏电阻断路。	<p>A. 热敏电阻损坏。</p> <p>B. DTV Prompt 迅雨智能恒温阀芯线路板损坏。</p>	<p>A. 替换热敏电阻。联系就近的科勒公司授权的专业维修服务人员。</p> <p>B. 替换 DTV Prompt 迅雨智能恒温阀芯线路板。联系就近的科勒公司授权的专业维修服务人员。</p>
7	出水口温度过高或出水口热	<p>A. 进水口/出水口配件可能被堵。</p>	<p>A. 检查 DTV Prompt 迅雨智能恒温阀芯出水口，查看是否有堵塞物或者残渣。清理进水口滤网。请参阅“清理进水口滤网”部分。</p>

	敏电阻出错。	<p>B. 冷水供应故障。</p> <p>C. 安全线路可能需要重设。</p> <p>D. 热敏电阻损坏。</p> <p>E. DTV Prompt 迅雨智能恒温阀芯线路板损坏。</p>	<p>B. 恢复冷水供应。</p> <p>C. 按一次电源图标，显示屏显示“SEt”；再按一次电源图标，将系统关闭；照常继续使用本系统。如果再次出错，联系就近的科勒公司授权的专业维修服务人员。</p> <p>D. 替换热敏电阻。联系就近的科勒公司授权的专业维修服务人员。</p> <p>E. 替换 DTV Prompt 迅雨智能恒温阀芯线路板。联系就近的科勒公司授权的专业维修服务人员。</p>
36	安全继电器或热敏电阻出错。	<p>A. 安全线路可能需要重设。</p> <p>B. 热敏电阻损坏。</p> <p>C. DTV Prompt 迅雨智能恒温阀芯线路板损坏。</p>	<p>A. 从电源插座拔出 DTV Prompt 迅雨智能恒温阀芯电源线；等待 10 秒钟；插回电源线；照常继续使用。如果再次出错，联系就近的科勒公司授权的专业维修服务人员。</p> <p>B. 替换热敏电阻。联系就近的科勒公司授权的专业维修服务人员。</p> <p>C. 替换 DTV Prompt 迅雨智能恒温阀芯线路板。联系就近的科勒公司授权的专业维修服务人员。</p>
一切其它代码	DTV Prompt 迅雨智能恒温阀芯线路板上出错。	<p>A. 存储器需要重设。</p> <p>B. 如重设存储器不能纠正故障现象，那么 DTV Prompt 迅雨智能恒温阀芯线路板损坏。</p>	<p>A. 从电源插座拔出 DTV Prompt 迅雨智能恒温阀芯电源线；等待 10 秒钟；插回电源线；照常继续使用。如果再次出错，联系就近的科勒公司授权的专业维修服务人员。</p> <p>B. 替换 DTV Prompt 迅雨智能恒温阀芯线路板。联系就近的科勒公司授权的专业维修服务人员。</p>

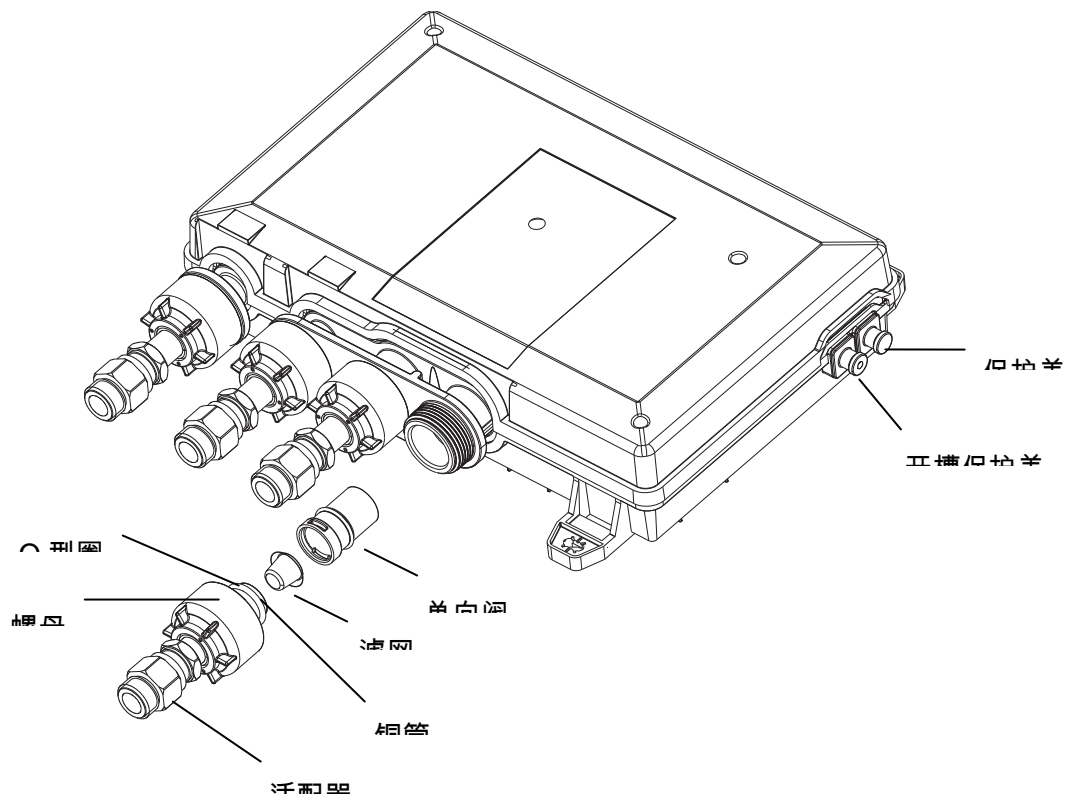

## 清理滤网

- 断开电源，关闭供水。
- 移除可拆卸进水管。
- 从冷热水进口拧出塑料螺母。
- 取下铜管、O形垫圈和滤网（可能连接在铜管末端）。
- 如果滤网在单向阀里面，使用一把小的平刃螺丝刀，将单向阀从 DTV Prompt 迅雨智能恒温阀芯进水口轻轻拉出。
- 从铜管或单向阀上取下滤网。
- 清理滤网，去除污垢或残渣。
- 冲洗或替换单向阀和滤网。
- 重新组装各进水口连接。

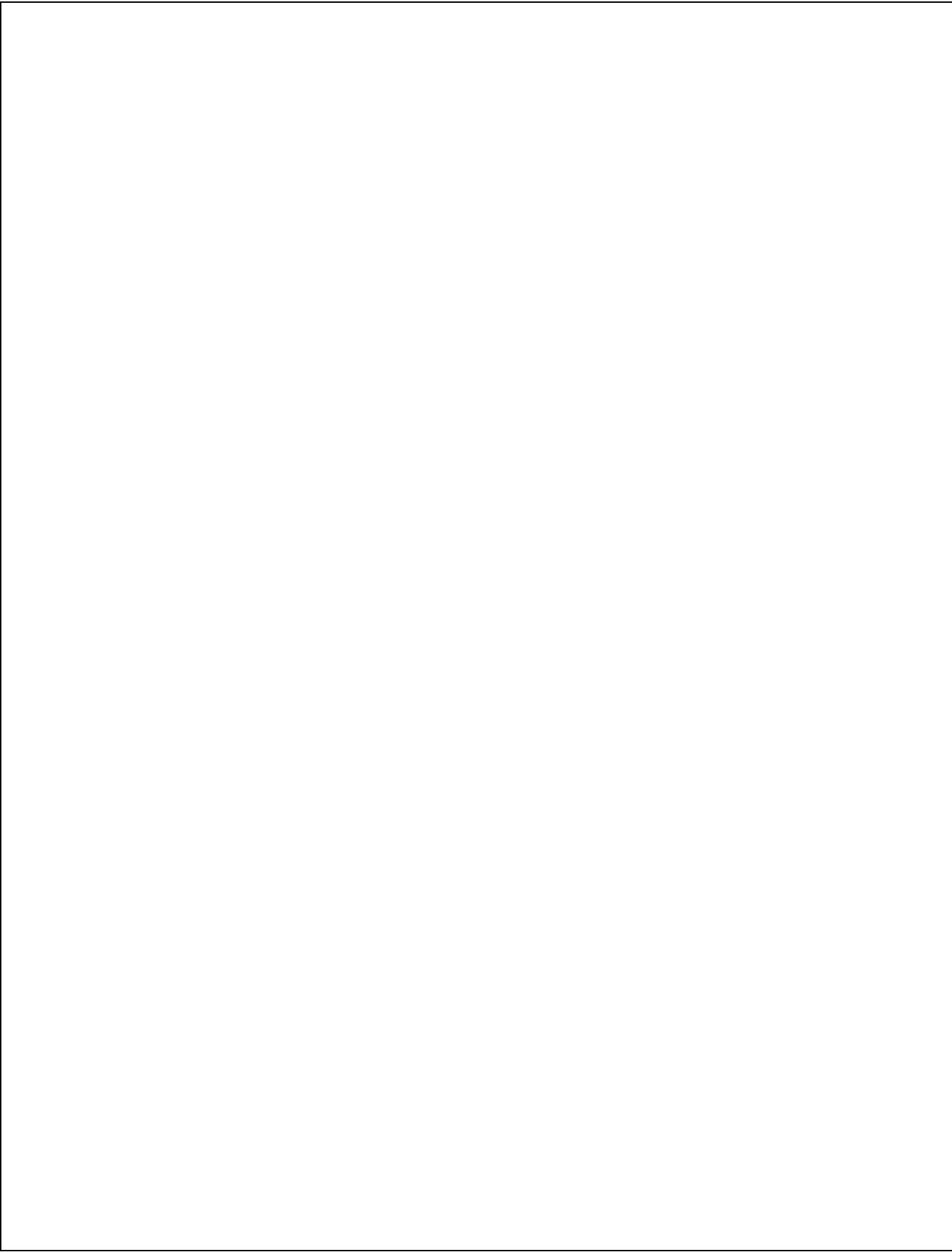

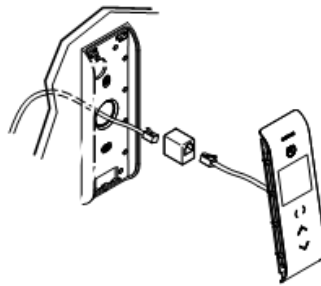
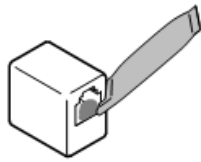
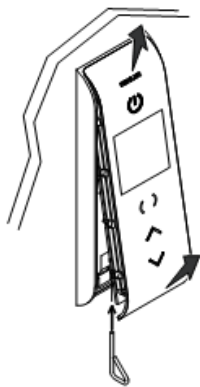

## 拆卸/重新安装

- 使用工具打开 DTV Prompt 迅雨智能操作面板的底部；轻轻地斜移起 DTV Prompt 迅雨智能操作面板，向上滑动将之拆卸。
- 给连接器的两端涂上润滑脂（产品中提供）。
- 连接电缆到连接器上。
- 重新安装 DTV Prompt 迅雨智能操作面板。



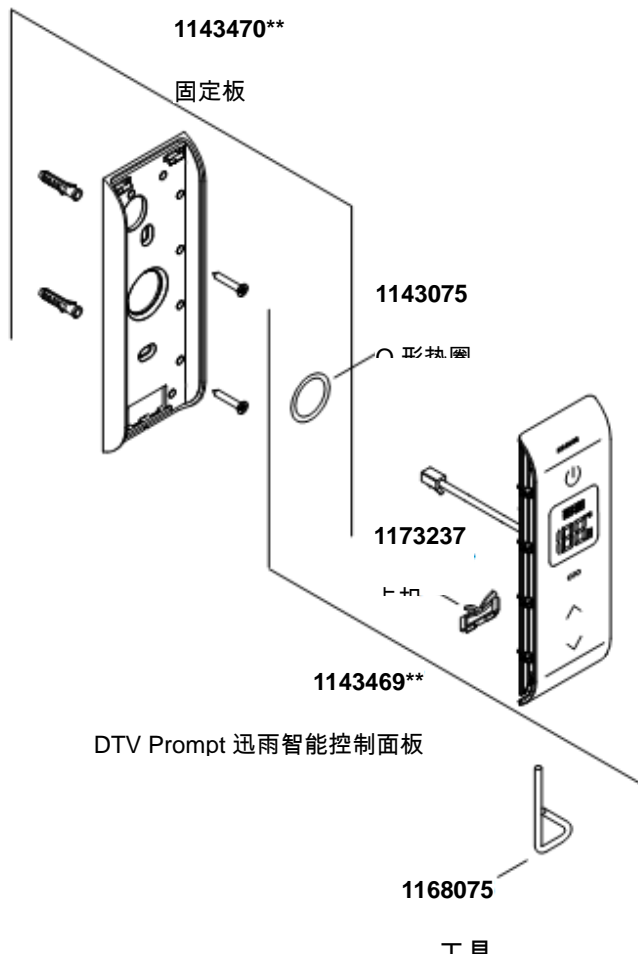
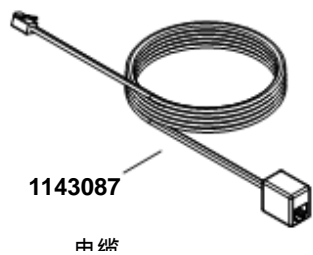

**\*\*订购时请说明表面处理/颜色编号**

**维修配件**

# 质量保证

## 一年有限担保

自购买之日起，科勒公司对该产品在正常使用下的制造和质料上的瑕疵提供一年的质量担保。

这里所指的担保包括产品,都已明确的限制在该担保期之内，科勒中国有限公司对其后出现的损坏不负有任何责任。

担保范围也不包括：供电电压超过指南规定所导致的问题；热水供水温度大于指南规定所导致的问题；供水水压过大导致的问题；供水水压不足导致的问题；水中的杂质过多和不正当清洗所导致的问题；由于搬运、运输不慎、保管不妥、任意自行拆卸修理部件所造成的故障及损坏；外观碰伤，使用不当及未按指南安装的额外损失；自然灾害及公害等外部因素造成的故障及损坏；未有列明的修理和零件以及安装费用。

要获得担保服务，请通过您的安装承建者，或写信给科勒中国有限公司(请出示销售发票原件做为购货凭证)。

科勒(中国)投资有限公司中央客户服务中心

中国上海市浦东新区金滇路 18 号 E 幢

邮编：201206

**免费服务热线：800-820-2628/400-820-2628**

这是我们全部的书面担保。



